

Baureglement

Vom Gemeinderat erlassen: 18. September 2023 und 1. Juli 2024

Roland Hardegger
Gemeindepräsident

Philipp Hengartner
Ratsschreiber

1. Öffentliche Auflage: 30. Oktober – 29. November 2023

2. Öffentliche Auflage: 19. August – 18. September 2024

Dem fakultativen Referendum unterstellt: 25. April – 4. Juni 2025

Vom Amt für Raumentwicklung und Geoinformation genehmigt:
11. Februar 2026

Ralph Etter
Amtsleiter

In Vollzug seit 1. Juli 2026 gemäss Beschluss des Gemeinderates
vom 20. April 2026.

Vorschriften

PBG Art. 1, 7
 StrG Art. 11, 102 Abs. 1 lit. b
 GG Art. 23 lit. a, Art. 89 Abs. 1, Art. 90 Abs. 1

Der Gemeinderat Zuzwil erlässt nach Art. 1 und Art. 7 Abs. 2 des Planungs- und Baugesetzes¹, Art. 11 und Art. 102 Abs. 1 lit. b des Strassengesetzes² sowie gestützt auf Art. 3, Art. 23 lit. a, Art. 89 Abs. 1 und Art. 90 Abs. 1 lit. a des Gemeindegesetzes³ und unter Vorbehalt der übergeordneten Bestimmungen von Bund und Kanton das nachfolgende Baureglement über das ganze Gemeindegebiet.

A Allgemeine Bestimmungen

Art. 1 Geltungsbereich

¹ Das Baureglement gilt für das Gemeindegebiet der politischen Gemeinde Zuzwil.

² Die übergeordneten Bestimmungen von Bund und Kanton sowie die besonderen Regelungen der Gemeinde bleiben vorbehalten.

Art. 2 Zuständigkeit

¹ Der Gemeinderat ist die Planungsbehörde im Sinne des Planungs- und Baugesetzes. Ihm obliegt der Vollzug der entsprechenden Vorschriften der Planungs- und Baugesetzgebung sowie der Strassengesetzgebung. Er kann Aufgaben und Vollzug an Kommissionen gemäss Gemeindeordnung delegieren.

² Der Gemeinderat ist die Baubehörde nach Planungs- und Baugesetz, soweit nicht die Bauverwaltung zuständig ist sowie die Baubewilligungsbehörde nach Art. 63 und 108 Abs. 2 des Strassengesetzes (StrG).

³ Das Gemeindepräsidium ist zusammen mit der Bauverwaltung Baubewilligungsbehörde für Baugesuche im vereinfachten sowie im Meldeverfahren gemäss Art. 140 ff. PBG.

⁴ Die Bauverwaltung vollzieht die Beschlüsse und weitere ihr vom Gemeinderat zugewiesene Aufgaben. Zudem erfüllt sie folgende Aufgaben:

- a) Administrative Aufgaben im Zusammenhang mit Baugesuchen;
- b) Beratung von Bauwilligen und Planern;
- c) Prüfung der Baugesuche;
- d) Durchführung der Baubewilligungsverfahren;
- e) Entscheid über nachlaufende Bewilligungen;
- f) Bewilligung von Korrekturplänen bei untergeordneten Abweichungen von bewilligten Bauplänen;
- g) Bewilligung für gesteigerten Gemeingebrauch im Zusammenhang mit Bauvorhaben;
- h) Vollzug der Beschlüsse des Gemeinderates;
- i) Baukontrolle und -aufsicht;
- j) Erlass von Sichtzonen nach Art. 101 Abs. 2 StrG für private Ausfahrten zu öffentlichen Strassen.

⁵ Die Planungs- und Baubehörde kann bei Bedarf Fachleute auf Kosten der Gesuchstellenden namentlich in folgenden Fällen beiziehen:

- a) bei Sondernutzungsplänen gemäss Art. 10 dieses Erlasses;
- b) in Gebieten mit Einordnungsgebot gemäss Art. 27 dieses Erlasses;
- c) in Schutzzonen oder bei Schutzobjekten gemäss Schutzverordnung;
- d) im Rechtsmittelverfahren.

PBG Art. 1, 23, 135, 140-142, 149, 158
 StrG Art. 63, 108 Abs. 2

¹ Planungs- und Baugesetz (PBG) sGS 731.1

² Strassengesetz (StrG) sGS 732.1

³ Gemeindegesetz (GG) sGS 151.2

⁶ Verfügungen und Entscheide des Gemeindepräsidiums und der Bauverwaltung können unmittelbar an die kantonale Rekursinstanz weitergezogen werden.

B Definitionen

Art. 3 Bruttogeschossfläche

SIA 416

Die Bruttogeschossfläche (BGF) ist die Summe aller der Nutzung (z. B. Wohnen, Arbeiten) dienenden oder hierfür verwendbaren ober- und unterirdischen Geschossflächen. Sie umfasst folgende Flächen gemäss SIA⁴ 416:

- a) Hauptnutzflächen HNF
- b) Verkehrsflächen VF
- c) Konstruktionsflächen KF

C Raumplanung

I Allgemeine Bestimmungen

Art. 4 Planungsmittel

RPG⁵ Art. 4 Abs. 3
PBG Art. 1 ff
StrG Art. 12

¹ Der Gemeinderat verfügt über folgende Planungsmittel:

- a) Kommunale Richtplanung;
- b) Rahmennutzungsplanung, bestehend aus Zonenplan und Baureglement;
- c) Sondernutzungspläne;
- d) Schutzverordnung;
- e) Strassenplan;
- f) Erschliessungsprogramm

Art. 5 Gebiet mit bestimmter Nutzungsart

PBG Art. 7, Abs. 3, Bst. b)

¹ Im Gebiet «Ausschluss feste Bauten und Bodenveränderungen» sind feste Bauten und Bodenveränderungen nicht gestattet.

² Im Gebiet «Abwasserreinigungsanlage» sind nur Bauten und Anlagen, die dem Betrieb der Abwasserreinigungsanlage dienen, zulässig.

³ Im Gebiet «Gewächshäuser» sind nur Bauten und Anlagen, die Gewächshäusern für eine Gärtnerei dienen, zulässig.

⁴ Im Gebiet «Mindestanteil Gewerbe» sind mindestens 60 % der Bruttogeschossfläche für Gewerbenutzungen vorbehalten.

⁵ Im Gebiet «Beschränkung Produktionsbetriebe» sind nur Produktionsbetriebe mit sehr geringem Publikumsverkehr zulässig.

Art. 6 Sondernutzungsplanpflicht

PBG Art. 7, Abs. 3, lit. c
PBG Art. 66, Abs. 1, lit. b

Vorhaben, die die angestrebte Entwicklung eines Gebietes nicht wesentlich erschweren, können vor dem Erlass eines Sondernutzungsplanes bewilligt werden.

⁴ Normen des «Schweizerischer Ingenieur- und Architektenvereins»

⁵ Bundesgesetz über die Raumplanung (RPG) SR 700

II Zonen

Art. 7 Zonenplan

PBG Art. 12 ff.

Das Gemeindegebiet ist in die Zonenarten gemäss Zonenplan eingeteilt.

Art. 8 Kernzone

PBG Art. 15
PBG Art. 99 Abs. 2

- ¹ Die Kernzone dient der Wahrung der gewachsenen Siedlungsstruktur. Es gilt das Einordnungsgebot nach Art. 27 dieses Erlasses.
- ² Das zulässige Gebäudevolumen richtet sich nach der ortsbaulichen Verträglichkeit aufgrund des jeweiligen Quartiercharakters. Es wird von der zuständigen Behörde im Einzelfall gemäss Art. 27 dieses Erlasses festgelegt.
- ³ Kommt die geschlossene Bauweise nicht zur Anwendung, so ist ein Grenzabstand von 4.0 m einzuhalten.
- ⁴ Es gelten folgende Gestaltungsvorschriften:
 - a) Die Höhenlage des untersten, für den dauernden Aufenthalt von Personen vorgesehenen Geschosses ist so festzulegen, dass sich die Baute gut in das Strassen- und Siedlungsbild einordnet.
 - b) Die Fassaden sind gegenüber dem angrenzenden, öffentlichen Strassenraum typisch zu gestalten.
 - c) Bauten und Anlagen sind hinsichtlich Materialität und Farbgebung in die Umgebung einzupassen.
 - d) Technische Anlagen wie Sende- und Empfangsanlagen, Sonnenkollektoren oder Klimageräte sind farblich der Umgebung anzupassen und so unauffällig wie technisch möglich zu platzieren.
 - e) Dachaufbauten, Dacheinschnitte und Dachflächenfenster sind bezüglich der Grössenverhältnisse und Gestaltung besonders gut in den Baukörper und das Dach einzuordnen und um ihre Mehrhöhe vom Dachrand zurückzusetzen.
 - f) Vorzugsweise sind traditionelle Dachformen mit einer beidseitig gleicher, ortsüblicher Dachneigung zu verwenden.
 - g) Vorbereiche sind in der Regel als Vorgärten auszugestalten. Erforderliche Vorplätze sind gegenüber dem öffentlichen Raum zu minimieren und in der Materialisierung zu differenzieren.
 - h) Blickdichte Mauern, Tot- oder Lebhäge mit einer Höhe über 1.20 m sind gegenüber öffentlichen Verkehrsflächen nur abschnittsweise zulässig. Abweichende Lösungen sind im Rahmen von Art. 10 dieses Erlasses möglich.
- ⁵ Hinsichtlich der Baugesuchsgrundlagen und der Beurteilungskriterien gilt Art. 27 Abs. 2 dieses Erlasses sinngemäss.

Art. 9 Freihaltezone

PBG Art. 16

- ¹ In der Freihaltezone Sport und Freizeit sind Bauten, Anlagen, Einrichtungen und Bepflanzungen für Leichtathletik, den Ball-, Rad-, Reit- und Schiesssport sowie weitere Sportarten zulässig.
- ² In der Freihaltezone Natur- und Heimatschutz sind Bauten und Anlagen für Nebennutzungen, die für die zeitgemässe Nutzung der Anlage erforderlich sind und den Schutzziele nicht widersprechen, zulässig.

III Sondernutzungspläne

Art. 10 Sondernutzungsplan

PBG Art. 23 ff.

Durch den Sondernutzungsplan sind Abweichungen gegenüber der Regelbauweise möglich, sofern gleichzeitig eine Überbauung von hoher ortsbaulicher und architektonischer Qualität gesichert wird. Folgende Kriterien sind begleitend:

- a) Qualität der Projektevaluation;
- b) Einpassung in das bauliche und freiräumliche Umfeld;
- c) Qualität der Architektur und Landschaftsarchitektur;
- d) Aufenthalts- und Begegnungsqualität im Innen- und Aussenraum;
- e) Nachhaltigkeit und ökologischer Ausgleich;
- f) Barrierefreiheit im Innen- und Aussenraum
- g) Erschliessung und Parkierung;
- h) Finanzierung der Erschliessungs- und Ausstattungskosten.

D Nutzungs- und Bauvorschriften

I Erschliessung und Ausstattung

Art. 11 Grundstückszufahrt und Parkplätze

PBG Art. 67, Abs. 1, Bst. b
StrG Art. 100ff.
VSS-Norm⁶ 40 050/273/291

¹ Zufahrten zu Grundstücken und Parkplätzen bis zu 15 Abstellplätzen sind auf einer Länge von 5.0 m ab dem Strassenrand gegenüber Kantonsstrassen und Gemeindestrassen 1. und 2. Klasse bis 5 % und gegenüber Gemeindestrassen 3. Klasse bis 10 % steil.

² Die Anstosslänge von Parkplätzen und Vorplätzen gegenüber Gemeindestrassen ist zu minimieren. Sie darf 8.0 m nicht übersteigen.

³ (...) ⁷

⁴ Für alle übrigen Fälle sind die Normen SN VSS begleitend.

Art. 12 Entsorgungseinrichtungen

PBG Art. 67, 113

¹ Der Gemeinderat kann die Bereitstellung von Flächen für Entsorgungseinrichtungen auf privatem Grund verlangen. Sie müssen für die Entsorgungsfahrzeuge zugänglich sein.

² Die Entsorgungseinrichtungen sind als Unterflurcontainer auszugestalten.

Art. 13 Abstellplätze für Motorfahrzeuge | Normalbedarf

PBG Art. 69
SN VSS 640 281

¹ Für die Festlegung des Bedarfs an Abstellplätzen für Motorfahrzeuge sind die Normen SN VSS begleitend. Bruchteile werden aufgerundet.

² Der Bedarf an Abstellplätzen für Motorfahrzeuge beträgt:

- a) Wohnen Bewohner: Ein Abstellplatz pro 100 m² Bruttogeschossfläche; wenigstens ein Abstellplatz pro Wohnung;
- b) Wohnen Besucher: Ein Abstellplatz pro fünf Abstellplätze für Bewohner; wenigstens ein Abstellplatz ab vier Wohneinheiten;
- c) Andere Nutzungen: Die Anzahl wird im Einzelfall festgelegt. Die Normen SN VSS sind begleitend.

³ Sammelgaragen sind mit Leerrohren für die Installation von Ladeinfrastrukturen auszurüsten.

⁶ Normen des «Schweizer Verbandes der Strassen- und Verkehrsfachleute»

⁷ aufgehoben gemäss Verfügung des Amtes für Raumentwicklung und Geoinformation vom 11. Februar 2026

⁴ Bei Einfamilienhäusern werden Garagenvorplätze zur Hälfte als Abstellflächen für Motorfahrzeuge angerechnet. Die Vorplatztiefe beträgt wenigstens 5.50 m.

⁵ Der Gemeinderat legt die Ersatzabgabe je fehlendem Abstellplatz im Gebährentarif zum Baureglement fest.

Art. 14 Abstellplätze für Motorfahrzeuge | Reduktion

PBG Art. 69

Die Baubewilligungsbehörde kann die Pflicht zur Erstellung von Abstellplätzen reduzieren:

- a) wenn die hinreichende Erschliessung über ein Mobilitätskonzept nachgewiesen wird;
- b) in Gebieten mit Einordnungsgebot.

Art. 15 Abstellplätze für Velos und Motorräder

PBG Art. 69
SN VSS 640 065/066

¹ Bei Mehrfamilienhäusern, Dienstleistungs- und Gewerbebetrieben sind Abstellplätze für Velos zu erstellen. Die Normen SN VSS sind hinsichtlich Anzahl, Aufteilung und Anordnung wegleitend.

² Für Motorräder beträgt die Anzahl Abstellplätze mindestens 10 % des minimal erforderlichen Bedarfs für Motorfahrzeuge.

Art. 16 Spiel- und Begegnungsflächen

PBG Art. 71, 72

¹ Die Mindestfläche für erforderliche Spiel- und Begegnungsbereiche beträgt 20 % der Bruttogeschossfläche.

² Spiel- und Begegnungsbereiche sind so auszurüsten und zu gestalten, dass sie den altersgerechten Bedürfnissen der Benutzerinnen und Benutzer entsprechen.

³ Der Gemeinderat kann von der Erstellungspflicht von Spiel- und Begegnungsflächen befreien. Er legt die Ersatzabgabe je fehlendem Quadratmeter im Gebährentarif zum Baureglement fest.

II Erstellung von Bauten und Anlagen

Art. 17 Massgebendes Terrain

PBG Art. 78

In der Arbeitszone sowie in Gebieten mit Einordnungsgebot gemäss Art. 27 dieses Erlasses legt die Baubehörde das massgebende Terrain so fest, dass sich die Baute in das Strassen- und Siedlungsbild einordnet.

Art. 18 Tabelle der Regelbauweise

PBG Art. 82–89, 92–95

¹ Die zulässigen Masse und Abstände der Hauptbauten sind in der Tabelle der Regelbaumasse festgelegt. Die Vorschriften für Schutzobjekte gemäss Art. 115 PBG bleiben vorbehalten.

² In Gebieten mit Einordnungsgebot bleiben die Anforderungen gemäss Art. 27 dieses Erlasses vorbehalten.

Tabelle der Regelbaumasse

Zone	Zonenbezeichnung	Grenzabstand klein / gross [m]	Gesamthöhe ⁵⁾ [m]	Gebäudehöhe ⁵⁾ Flachdach / Schrägdach gem. Art. 19 Bst. a [m]	Fassadenhöhe ³⁾ [m]	Winkelmass für Längsfassaden gemäss Art. 84 Abs. 1 PBG [°]	Bruchteil je Fassadenabschnitt gemäss Art. 85 Abs. 2 PBG [-]	Gebäuelänge ⁶⁾ [m]	Gebäudebreite ⁶⁾ [m]	Empfindlichkeitsstufe
Zonen des Baugebiets										
W 10	Wohnzone 10	4.0 / 8.0	10.0	7.0	9.0	45	1/2	22.0	14.0	II
W 11.5	Wohnzone 11.5	4.0 / 8.0	11.5	7.0 / 8.0	9.0	45	1/2	24.0	14.0	II
W 14.5	Wohnzone 14.5	5.0 / 10.0	14.5	10.0 / 11.0	–	45	1/2	30.0	16.0	II
WG 11.5	Wohn-Gewerbezone 11.5	4.0 / 8.0	11.5	7.0 / 8.0	9.0	45	1/2	24.0 ²⁾	14.0 ²⁾	III
WG 14.5	Wohn-Gewerbezone 14.5	5.0 / 10.0	14.5	10.0 / 11.0	–	45	1/2	30.0 ²⁾	16.0 ²⁾	III
A 14	Arbeitszone 14 ⁷⁾	5.0 ¹⁾	14.0	14.0	–	–	–	–	–	III
A 17	Arbeitszone 17 ⁷⁾	5.0 ¹⁾	17.0	17.0	–	–	–	–	–	III
K 13	Kernzone 13	4.0	13.0 ⁴⁾	–	–	–	–	–	–	III
FiB	Freihaltezonen O/NH/SF	3.0	5.5	3.0	–	–	–	–	–	–
OeBA	Zone für öffentliche Bauten und Anlagen	5.0	14.5	–	–	–	–	–	–	II
Zonen des Nichtbaugebiets										
L	Landwirtschaftszone	5.0	11.5	–	–	–	–	–	–	III
FaB	Freihaltezonen O/NH	–	–	–	–	–	–	–	–	–

1) Gegenüber Kern-, Wohn- und Wohn-Gewerbe-Zonen ist ein Grenzabstand von 8.0 m einzuhalten.⁸

2) Für rein gewerbliche Geschosse gilt eine maximale Gebäuelänge und -breite von 40 m.

3) Bei talseitig giebelständigen Bauten mit Satteldächern erhöht sich die Fassadenhöhe für die talseitige Giebelseite um die Mehrhöhe des über der effektiven Gebäudehöhe liegenden Giebelfeldes, sofern sich das Satteldach über die ganze Giebelseite erstreckt und einen Neigungswinkel von mindestens 30° aufweist.

4) Es besteht kein Anspruch, die Regelbaumasse auszuschöpfen.

5) Technisch notwendige Bauteile und Anlagen gemäss Art. 84 PBG sind mindestens um ihre Höhe vom Dachrand zurückgesetzt.

6) Das Mass erhöht sich um das Mass der über die Fassade hinausragenden Vorbauten, aber maximal um 3.0 m pro Vorbaute.

7) Es sind keine stark störenden Nutzungen zulässig.

⁸ geändert gemäss Verfügung des Amtes für Raumentwicklung und Geoinformation vom 11. Februar 2026

PBG Art. 84

Art. 19 Zuschlag Gebäudehöhe

- ¹ Die Gebäudehöhe gemäss Art. 18 dieses Erlasses erhöht sich:
- bei Schrägdächern mit einer Neigung über 25° um die Differenz zwischen Oberkante des Dachraumes und dem Schnittpunkt von Fassade und Dachhaut (ausser gemessen), aber höchstens um 1.0 m. Davon ausgenommen ist die Wohnzone W 10.
 - in Wohn-/Gewerbezone um die lichte Mehrhöhe des Erdgeschosses über 2.4 m, aber um höchstens 1.0 m;
 - um das Mass eines Hochparterres (Oberkante Strasse in Fassadenmitte zu Oberkante Fussboden) entlang einer Kantons- oder Gemeindestrasse 1. Klasse über 0.6 m, aber um höchstens 1.0 m.

Die Zuschläge auf die Gebäudehöhe gemäss Abs. 1 lit. a und c können nicht kumuliert werden.

- ² Bei Flachdächern darf der Dachrand oder die Absturzsicherung die Gebäudehöhe um höchstens 1.0 m überschreiten.

Art. 20 Grenzabstand

PBG Art. 92

- ¹ Die Grenzabstände kommen auch gegenüber Strassen gemäss Art. 21 dieses Erlasses zur Anwendung.
- ² Der grosse Grenzabstand ist gegenüber der am meisten nach Süden oder Westen orientierten Längsfassade einzuhalten. Er kann flächengleich gegenüber anderen Fassaden nachgewiesen werden.

Art. 21 StrassenabstandStrG Art. 100, 104ff, Art. 107f, Art. 108 Abs. 2 Bst b
Kantons-/Gemeindestrassenplan

- ¹ Als Strassenrand gemäss Art. 107 StrG gilt die dem Gemeingebrauch gewidmete Fläche. Der Strassenabstand ist auch einzuhalten, wenn kleinere Grenzabstände gelten würden.

- ² Die minimalen Strassenabstände betragen:

	Kantonsstrasse 2. Klasse	Gemeindestrasse 1. Klasse	Gemeindestrasse 2. Klasse	Gemeindestrasse 3. Klasse	Gemeindegasse 1./2./3. Klasse
Bauten	4.0 m	3.0 m	3.0 m	3.0 m	2.0 m
An-/Kleinbauten	4.0 m	3.0 m	3.0 m	2.0 m	1.0 m
Anlagen ⁹	4.0 m	3.0 m	2.0 m	2.0 m	2.0 m
Unterirdische Bauten	4.0 m	3.0 m	3.0 m	3.0 m	-

- ³ In Gebieten mit Einordnungsgebot gemäss Art. 27 dieses Erlasses kann die Baubehörde den Strassenabstand so festlegen, dass eine erwünschte Bauflucht bestehender Bauten übernommen wird.

- ⁴ Aufschüttungen, Stützkonstruktionen und Abgrabungen halten einen Strassenabstand (Bankett) von 0.3 m ein. Sie sind innerhalb des Strassenabstandes gemäss Abs. 3 auf eine Höhe von 1.2 m beschränkt.¹⁰

⁹ Soweit in Art. 104 StrG oder Art. 21 Abs. 4 dieses Erlasses für besondere Anlagen keine anderen Abstände festgelegt werden.

¹⁰ geändert gemäss Verfügung des Amtes für Raumentwicklung und Geoinformation vom 11. Februar 2026

PBG Art. 74, 75, 80, 94, 136

Art. 22 Kleinbauten und Anbauten

¹ Kleinbauten und Anbauten halten folgende Masse ein:

- a) maximale Grundfläche: 50 m²
- b) maximale Gebäudehöhe: 3.50 m
- c) maximale Gesamthöhe: 5.00 m
- d) minimaler Grenzabstand: 2.50 m
- e) minimaler interner Gebäudeabstand: 2.00 m

² Der minimale Grenzabstand für bewilligungsfreie Kleinbauten gemäss Art. 136 Abs. 2 lit. a PBG beträgt 1.0 m.

³ Bei einem Zusammenbau von Klein- und Anbauten über die Grenze gelten die Grundflächen je Grundstück.

⁴ Bei der bergseitigen Erschliessung von Autogaragen und Autounterständen macht die Baubehörde Ausnahmen von der Gebäude- und Gesamthöhe, wenn dies für eine Zufahrt gemäss Art. 11 dieses Erlasses notwendig ist.

⁵ Die Anstosslänge an ein Nachbargrundstück darf 10.0 m nicht überschreiten.

PBG Art. 76, 81

Art. 23 Vorbauten und Dachvorsprünge

¹ Vorbauten dürfen auf höchstens einem Drittel der Fassadenlänge um höchstens 1.5 m in den Grenz- oder Strassenabstand hineinragen oder die Baulinie überschreiten, wenn dadurch der verbleibende Grenz-, bzw. Strassenabstand nicht weniger als 2.0 m beträgt.

² Bei Bauten an der Grenze und bei geschlossener Bauweise beträgt der seitliche Grenzabstand der Vorbauten wenigstens 2.0 m. Sie können mit schriftlicher Zustimmung der Eigentümerin oder des Eigentümers des benachbarten Grundstücks an die Grenze gestellt oder zusammengebaut werden.

³ Dachvorsprünge ragen nicht mehr als 0.5 m bei Kleinbauten und 1.0 m bei allen übrigen Bauten in den Grenz- oder Strassenabstand.

⁴ Baulinien zur Festlegung von Gewässer- und Waldabständen werden nicht unterschritten.

PBG Art. 97

Art. 24 Aufschüttungen und Böschungen

¹ Aufschüttungen und Böschungen bis 0.5 m Höhe dürfen bis an die Grenze reichen. Bis zu einer Höhe von 1.20 m beträgt der Grenzabstand mindestens 0.3 m. Bei einer Höhe über 1.20 m vergrössert sich der Grenzabstand um die Mehrhöhe.¹¹

² Aufschüttungen und Böschungen sind nicht höher als 3.0 m.

PBG Art. 97

Art. 25 Abgrabungen

¹ Abgrabungen in Wohn-, Wohn-/Gewerbe- und Kernzonen sind nicht tiefer als 0.4 m. An Hanglagen mit einer mittleren Neigung (durch den Niveaupunkt) von über 30 % dürfen sie bis auf der Hälfte der Fassaden in Hangneigung bis zu als 1.2 m betragen.

² Gemäss Art. 97 Abs. 1 PBG zulässige Abgrabungen über 0.4 m dürfen insgesamt bis zu 7.0 m lang sein.

³ In den übrigen Zonen ist der Umfang der Abgrabung frei.

¹¹ geändert gemäss Verfügung des Amtes für Raumentwicklung und Geoinformation vom 11. Februar 2026

PBG Art. 92, 96

Art. 26 Offene Bauweise

Werden Hauptbauten als Grenzbauten nicht gleichzeitig erstellt oder nicht mit einem vertraglichen Grenzbaurecht geregelt, gelten die Vorschriften für die offene Bauweise. Wird eine spätere Baute auf dem Nachbargrundstück nicht auf die Grenze gestellt, ist der Gebäudeabstand einzuhalten.

PBG Art. 99 Abs. 2

Art. 27 Einordnungsgebot

- ¹ In der Kernzone sowie dem im Zonenplan bezeichneten Gebiet gilt ein Einordnungsgebot gemäss Art. 99 Abs. 2 PBG.
- ² Bauten und Anlagen sind so zu gestalten und einzuordnen, dass zusammen mit der Umgebung eine gute Gesamtwirkung entsteht. Massgebend sind namentlich folgende Kriterien:
 - a) Volumetrie und Gliederung;
 - b) Orientierung und Dachformen;
 - c) Einpassung in den natürlichen Geländeverlauf;
 - d) Ausmass der Terrainveränderungen;
 - e) Materialisierung und Detailgestaltung;
 - f) Gliederung, Begrünung und Materialisierung der Umgebung;
 - g) Ausmass der Versiegelung und dörflich-offene Gestaltung des Vorgartens.
- ³ Mit der Baueingabe hat der Gesuchsteller die Einordnung des vorliegenden Projekts schriftlich zu begründen und nachzuweisen. In den Fassaden- und Umgebungsplänen sind angrenzende Gebäude ebenfalls darzustellen.
- ⁴ Dem Baugesuch ist eine der Bedeutung des Vorhabens angemessene Analyse der ortsbaulichen Situation sowie eine Erläuterung zum Projekt beizufügen.

USG Art. 29a und 29c ff
FrSV¹² Art. 15 Abs. 2, Art. 52 Abs. 1
FrSV Anhang 2 (Pflanzenliste)

Art. 28 Neophytenprävention

- ¹ Das Pflanzen von invasiven Neophyten ist untersagt. Dies gilt, ergänzend zur Freisetzungsverordnung, auch für Kirschlorbeer, Sommerflieder, Amerikanische Kermesbeere, Seidiger Hornstrauch, Asiatische Geissblätter, Vielblättrige Lupine, Armenische Brombeere und Thujahecken.
- ² (...) ¹³

PBG Art. 136
SSV¹⁴ Art. 99
USG Art. 11
BAFU¹⁵ Empfehlungen zur Vermeidung von Lichtemissionen, Bern 2005

Art. 29 Lichtemissionen

- ¹ Beleuchtungsanlagen, die Aussenbereiche erhellen, sind so einzurichten, dass sie keine störenden Immissionen ausserhalb ihres Bestimmungsreichs verursachen.
- ² Es dürfen keine künstlichen, himmelwärts gerichtete Lichtquellen, wie Skybeamer, Laser-Scheinwerfer oder Reklamescheinwerfer, welche keine Sicherheitsfunktion erfüllen, betrieben werden.
- ³ Reklame- und Schaufensterbeleuchtungen von Betrieben sind zwischen 22.00 und 06.00 Uhr auszuschalten. Davon ausgenommen sind publikumsaktive Betriebe während derer Öffnungszeiten.

¹² Verordnung über den Umgang mit Organismen in der Umwelt (Freisetzungsverordnung, FrSV)

¹³ aufgehoben gemäss Verfügung des Amtes für Raumentwicklung und Geoinformation vom 11. Februar 2026

¹⁴ Signalisationsverordnung (SSV) SR 741.21

¹⁵ Empfehlungen zur Vermeidung von Lichtemissionen, BAFU, Bern 2005

E Verfahren und Vollzug

Art. 30 Bauberatung

Die Bauverwaltung berät Bauwillige hinsichtlich der relevanten Planungsmittel gemäss Art. 4 dieses Erlasses und der anwendbaren Verfahren.

Art. 31 Gebühren

¹ Der Gemeinderat kann – in seinem Zuständigkeitsbereich – insbesondere für die nachfolgenden Leistungen Gebühren erheben

- a) Erlass von Sondernutzungsplänen und Strassenplänen;
- b) Erlass baupolizeilicher Bewilligungen und Verfügungen;
- c) Beratung, Baukontrollen, Schnurgerüstabnahmen und ähnliche;
- d) Bewilligung von Sondernutzungen und gesteigertem Gemeindegebrauch an öffentlichen Strassen, Wegen und Plätzen.

² Die Gebühren sind im Rahmen der kantonalen Gebührenordnung zu bemessen. Der Gemeinderat erlässt den Gebührentarif.

³ Es können Kostenvorschüsse verlangt werden.

PBG Art. 54
VRP Art. 94 ff.
VGV¹⁶ GebT 54
PBG Art. 54
GebT¹⁷

F Schlussbestimmungen

Art. 32 Inkrafttreten, Übergangsbestimmung

¹ Dieses Reglement tritt mit der Genehmigung durch das Amt für Raumentwicklung und Geoinformation in Rechtskraft. Der Gemeinderat bestimmt den Vollzugsbeginn.

² Die bei Vollzugsbeginn dieses Baureglements hängigen Baugesuche werden nach altem Recht beurteilt. Vorbehalten bleibt die Anwendung des neuen Rechts, soweit es für die Baugesuchsteller günstiger ist.

³ Die Gemeinde kann Ersatzabgaben an den Landesindex der Konsumentenpreise anpassen (Basisjahr = Datum der Rechtskraft).

PBG Art. 173

Art. 33 Aufhebung bisherigen Rechts

¹ Folgende Erlasse werden mit dem Vollzugsbeginn des vorliegenden Baureglements aufgehoben:

- a) Baureglement vom 15. November 2000;
- a) Zonenplan vom 27. Februar 1989;
- b) Teilzonenplan Ausserdorf vom 15.10.1990
- c) Teilzonenplan Looberg vom 17.10.1990/08.10.2004
- d) Teilzonenplan Langensteig vom 26.02.1992
- e) Teilzonenplan Unterdorfstrasse, Parz. 1451 vom 27.02.1992
- f) Teilzonenplan Käserei Zuzwil vom 22.06.1992
- g) Teilzonenplan Morach vom 06.07.1992
- h) Teilzonenplan Im Bitzi vom 25.03.1993
- i) Teilzonenplan Hüseren vom 06.05.1996
- j) Teilzonenplan Züberwangen West vom 06.05.1996
- k) Teilzonenplan Morach Züberwangen vom 06.06.1997
- l) Teilzonenplan Gehren vom 27.04.1999
- m) Teilzonenplan Schuelwisen vom 09.06.1999
- n) Teilzonenplan Ausserdorf I vom 11.04.2000

PBG Art. 173

¹⁶ Verordnung über Kosten und Entschädigungen im Verwaltungsverfahren (Verwaltungsgebührenverordnung, VGV) sGS 821.1

¹⁷ Gebührentarif für die Staats- und Gemeindeverwaltung (GebT) sGS 821.5

- o) Teilzonenplan Loberg II vom 28.09.2000
- p) Teilzonenplan Unterdorf vom 02.10.2000
- q) Teilzonenplan Sonnenpark vom 14.05.2001
- r) Teilzonenplan Sonnenberg 1702/1006 vom 21.02.2003
- s) Teilzonenplan Weieren 481/1725/485/823/1798/1281 vom 21.02.2003
- t) Teilzonenplan Lenter, 1.Etappe vom 11.04.2003
- u) Teilzonenplan Bild-Züberwangen vom 04.12.2003
- v) Teilzonenplan Lindau I vom 22.03.2004
- w) Teilzonenplan Henauerstrasse vom 06.04.2004
- x) Teilzonenplan Eschenstrasse vom 08.11.2004
- y) Teilzonenplan Alpsteinstrasse vom 08.11.2004
- z) Teilzonenplan Lenter 2. Etappe vom 12.04.2005
- aa) Zonenplananpassungen vom 27.03.2006
- bb) Teilzonenplan Parz. 721 vom 28.09.2007
- cc) Teilzonenplan Lenter 3. Etappe vom 10.11.2010
- dd) Teilzonenplan Thurau vom 04.01.2012
- ee) Teilzonenplan Lindenbaum vom 15.11.2012
- ff) Teilzonenplan Herbergmarkt vom 30.04.2013
- gg) Teilzonenplan Ebnifeld vom 30.09.2013
- hh) Teilzonenplan Morach II vom 30.04.2014
- ii) Teilzonenplan Rübgrueb vom 06.03.2017

² Die von der Baubehörde erlassenen und im Grundbuch angemerkten öffentlich-rechtlichen Eigentumsbeschränkungen bezüglich Ausnutzungsziffer nach Art. 62 und 63 des Baugesetzes¹⁸ vom 6. Juni 1972 infolge Nutzungsübertragung auf ein anderes Grundstück bleiben bestehen.

¹⁸ Gesetz über die Raumplanung und das öffentliche Baurecht (Baugesetz, BauG) sGS 731.1, ausser Kraft gesetzt mit Erlass des PBG am 1.10.2017

Anhang zum Baureglement

Erläuterungsskizzen

Die in diesem Anhang enthaltenen Erläuterungen und Skizzen dienen dem besseren Verständnis des kommunalen Baurechts. Es kann davon kein Rechtsanspruch abgeleitet werden. Rechtsverbindlich ist der Wortlaut des Baureglements.

Bruttogeschossfläche (Art. 3 BauR)

Verweis / Erläuterung

SIA 416

Die anrechenbare Bruttogeschossfläche ist farbig dargestellt. Alle für den dauernden Aufenthalt von Personen geeigneten Flächen, inklusive deren Erschliessung, wie offene oder geschlossene Treppenhäuser, Lauben, etc. werden ebenfalls angerechnet. Bei Gewerbenutzungen sind gewerbliche Lager- oder Garagenflächen ebenfalls Bestandteil der anrechenbaren Bruttogeschossfläche.

Untergeschoss

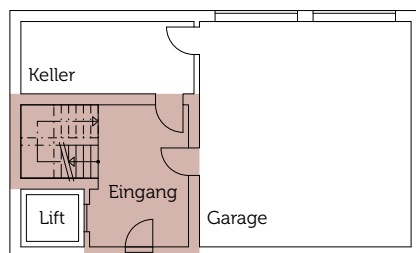

Erdgeschoss

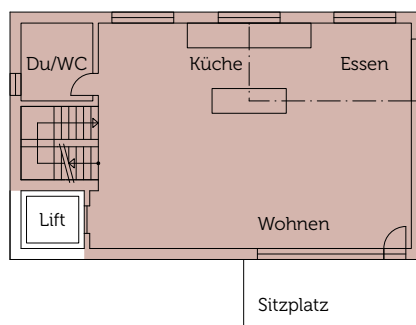

Obergeschoss

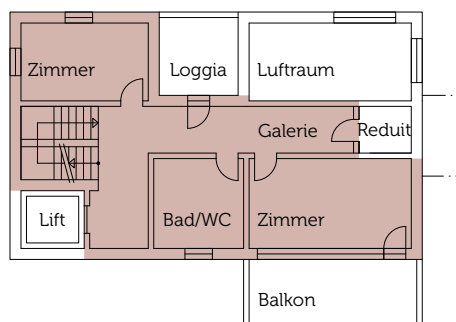

Dachgeschoss

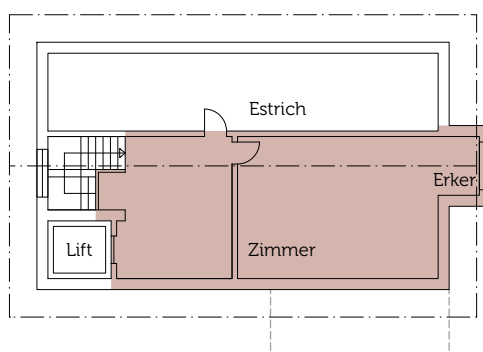

Grundstückszufahrten und Parkplätze (Art. 11 BauR)

Verweise

SN VSS-Norm 40 045 / 050 / 273a / 291

Erläuterungen

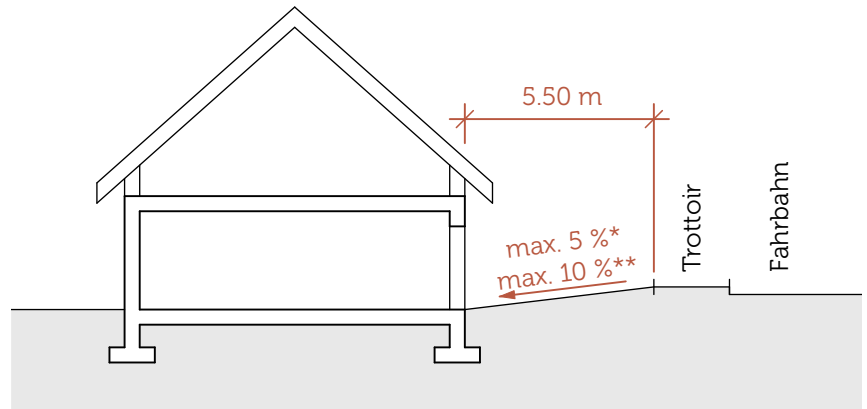

- * Gemeindestrassen 1. und 2. Klasse
- ** Gemeindestrassen 3. Klasse

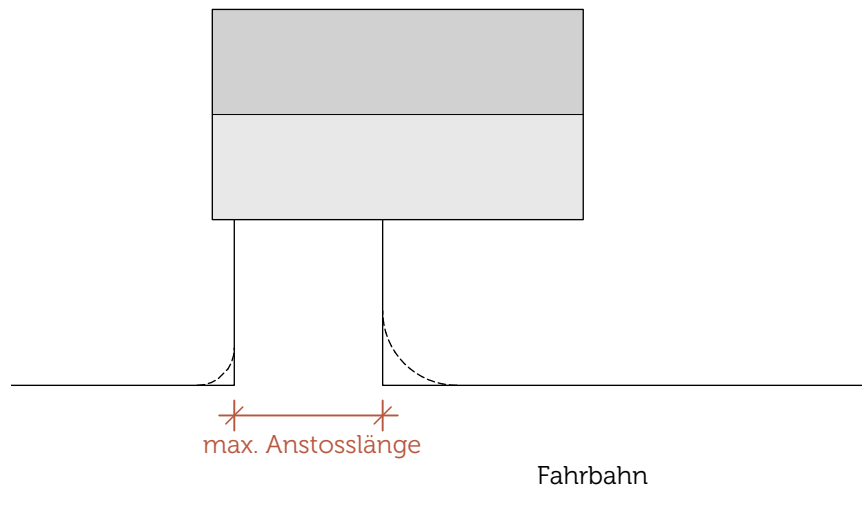

Niveaupunkt (Art. 18 BauR)

Planungs- und Baugesetz

Art. 77 Niveaupunkt

¹ Als Niveaupunkt gilt der Schwerpunkt des flächenkleinsten Rechtecks auf dem massgebenden Terrain, welches das Gebäude ohne Vorbauten, Anbauten und Dachvorsprünge umhüllt.

² Für Anbauten und zusammenhängende Gebäude wird der Niveaupunkt für jedes Gebäude oder jeden Gebäudeteil einzeln bestimmt.

Art. 78 Massgebendes Terrain

¹ Als massgebendes Terrain gilt der natürliche oder, wenn dieser nicht mehr festgestellt werden kann, der bewilligte Geländeverlauf. Besteht kein bewilligter Geländeverlauf, wird vom natürlich gewachsenen Geländeverlauf der Umgebung ausgegangen.

² Das massgebende Terrain kann im Nutzungsplan abweichend festgelegt werden.

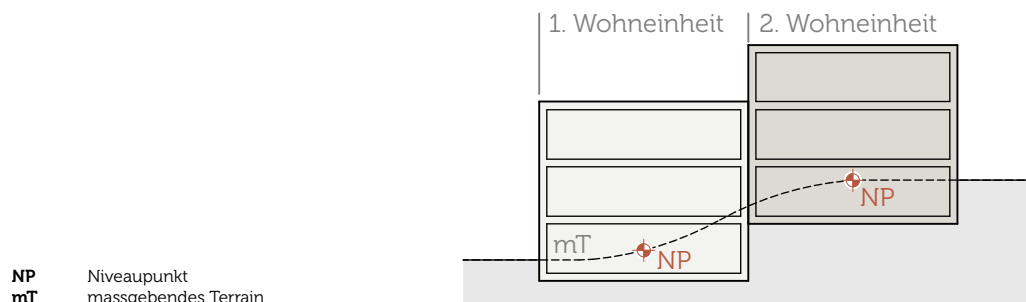
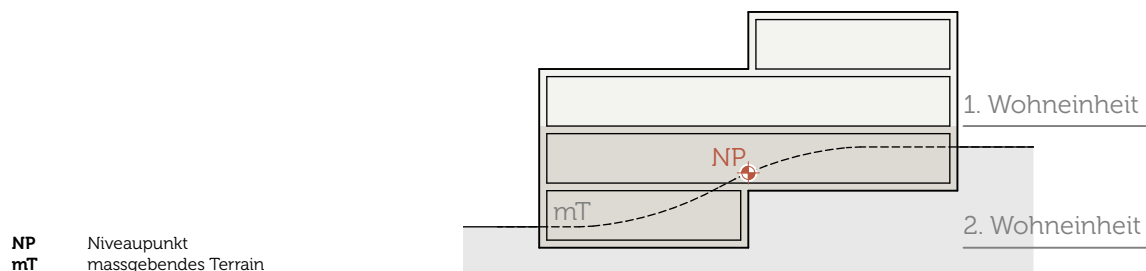
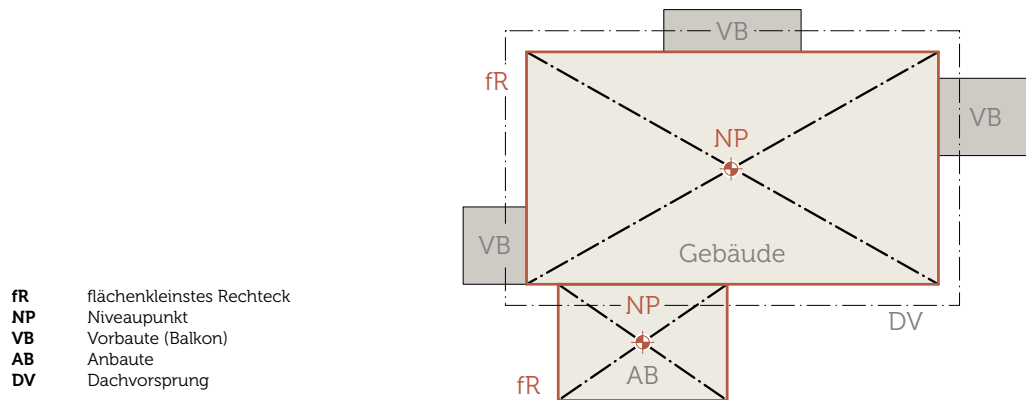

Gesamt-, Gebäude- und Fassadenhöhe (Art. 18 BauR)

Planungs- und Baugesetz

Art. 83 Gesamthöhe

- ¹ Die Gesamthöhe bezeichnet den senkrechten Abstand zwischen dem Niveaupunkt und dem höchsten Punkt des Dachs.
- ² Nicht angerechnet werden technisch notwendige Bauteile und Anlagen, wie Liftschächte, Kamine, Antennen, Dachränder, Solarzellen und Sonnenkollektoren.

Art. 84 Gebäudehöhe

- ¹ Die Gebäudehöhe bezeichnet den senkrechten Abstand zwischen dem Niveaupunkt und dem ausgemittelten Schnittpunkt der Fassade mit der Dachoberkante in der Fassadenmitte.
- ² Bei Festlegung einer Gebäudehöhe wird wenigstens für zwei Gebäudeseiten auch ein Winkelmass für die Bestimmung des Dachraums festgelegt.

Art. 86 Fassadenhöhe

- ¹ Die Fassadenhöhe bezeichnet den grössten Höhenunterschied zwischen der Dachoberkante und dem senkrecht darunterliegenden Punkt auf dem massgebenden Terrain der jeweiligen Fassade.

Erläuterungen

Der Schnittpunkt der Fassade mit der Dachoberkante befindet sich beim Steildach auf der Höhe Oberkant der Dacheindeckung.

Gesamt-, Gebäude- und Fassadenhöhe (Satteldach)

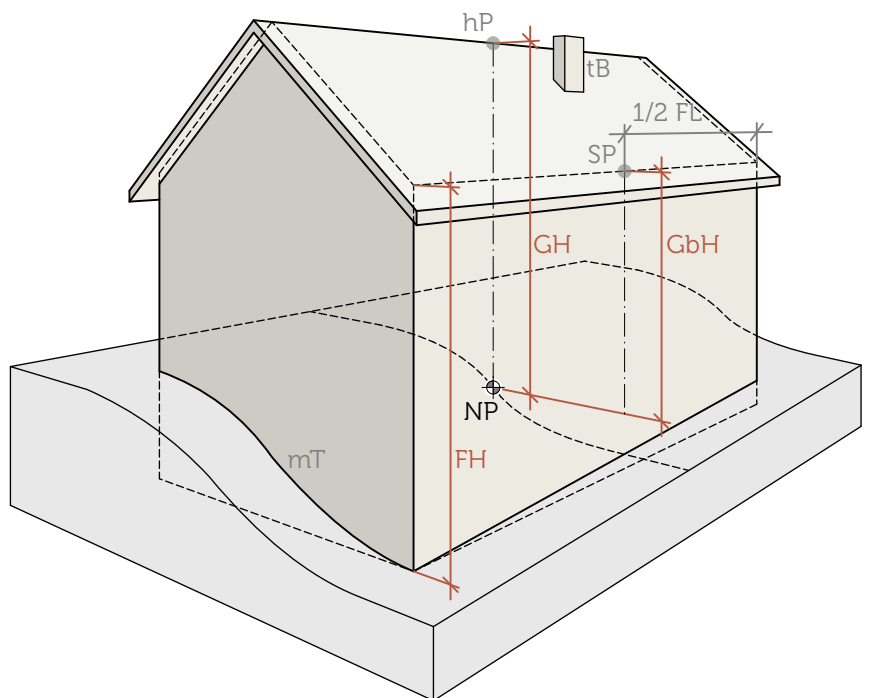

GH	Gesamthöhe
GbH	Gebäudehöhe
FH	talseitige Fassadenhöhe
hP	höchster Punkt des Daches
SP	ausgemittelter Schnittpunkt in Fassadenmitte
NP	Niveaupunkt
tB	technisch notwendiges Bauteil
mT	massgebendes Terrain
FL	Fassadenlänge

Gesamt-, Gebäude- und Fassadenhöhe (Flachdach)

Erläuterungen

Der Schnittpunkt der Fassade mit der Dachoberkante befindet sich beim Flachdach auf der Höhe Oberkant Flachdachkonstruktion (inkl. Substrat).

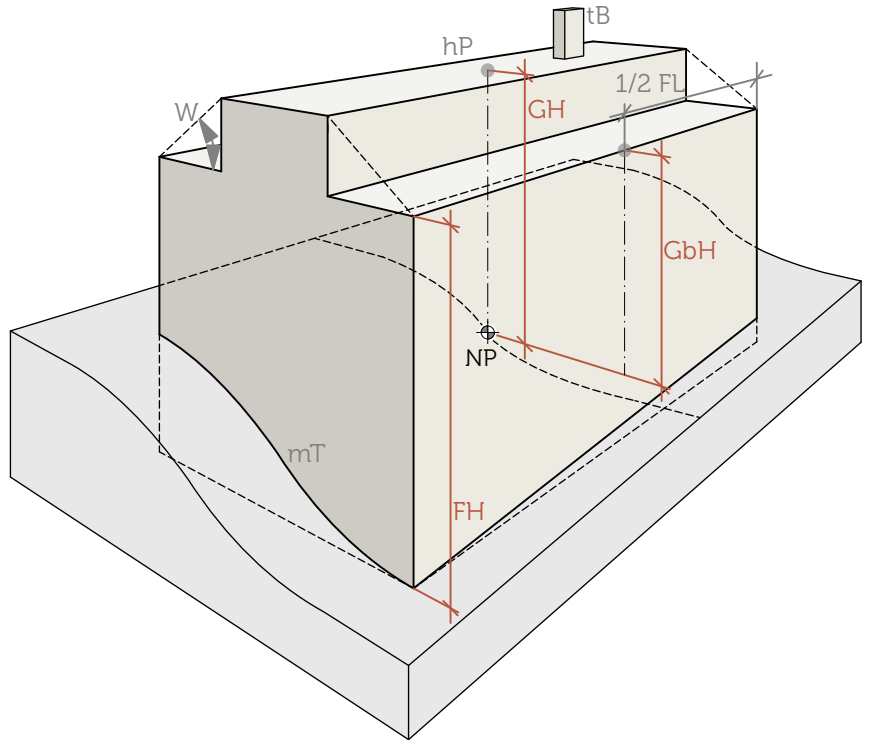

- GH** Gesamthöhe
- GbH** Gebäudehöhe
- hP** höchster Punkt des Daches
- FL** Fassadenlänge
- FH** talseitige Fassadenhöhe
- W** Winkelmass für Längsfassade
- NP** Niveaupunkt
- mT** massgebendes Terrain
- tB** technisch notwendiges Bauteil

Zuschlag talseitige Fassadenhöhe

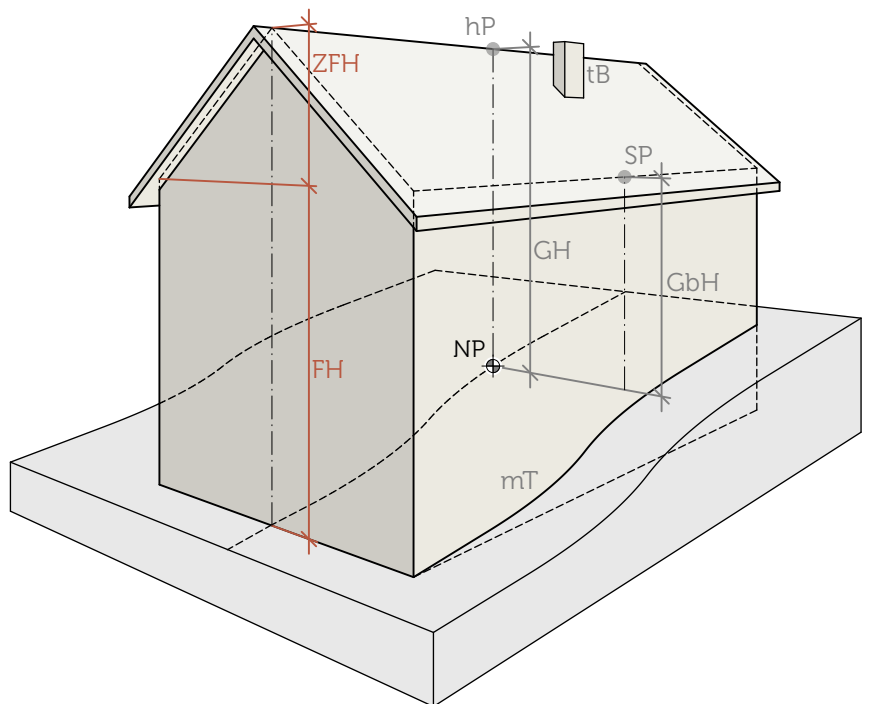

- FH** talseitige Fassadenhöhe
- ZFH** Zuschlag talseitige Fassadenhöhe
- GH** Gesamthöhe
- GbH** Gebäudehöhe
- hP** höchster Punkt des Daches
- SP** ausgemittelter Schnittpunkt
- NP** Niveaupunkt
- tB** technisch notwendiges Bauteil
- mT** massgebendes Terrain

Zuschlag Gebäudehöhe (Art. 19 BauR)

Planungs- und Baugesetz

Art. 85 Dachraum

¹ Der Dachraum bezeichnet den Raum zwischen der höchstens zulässigen Gebäudehöhe und der höchstens zulässigen Gesamthöhe unter Einhaltung des nach Art. 84 Abs. 2 dieses Erlasses festgelegten Winkelmasses.

² Das Winkelmass beträgt bis zum festgelegten Bruchteil des Fassadenabschnitts höchstens 90 Grad.

Erläuterungen

Der Schnittpunkt der Fassade mit der Dachoberkante befindet sich beim Steildach auf der Höhe Oberkante der Dacheindeckung.

Der Schnittpunkt der Fassade mit der Dachoberkante befindet sich beim Flachdach auf der Höhe Oberkante Flachdachkonstruktion (inkl. Substrat).

W Winkelmass für Längsfassade
Z Zuschlag für Gebäudehöhe
GbH Gebäudehöhe ohne Zuschlag

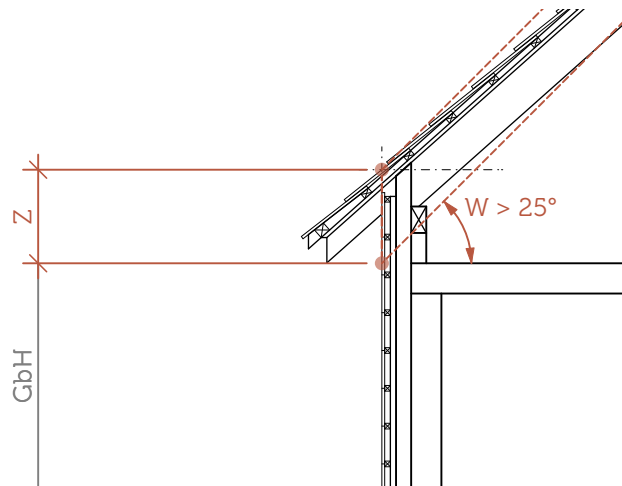

Z Zuschlag für Absturzsicherung und Dachrand
GbH Gebäudehöhe ohne Zuschlag
AoD Absturzsicherung oder Dachrand

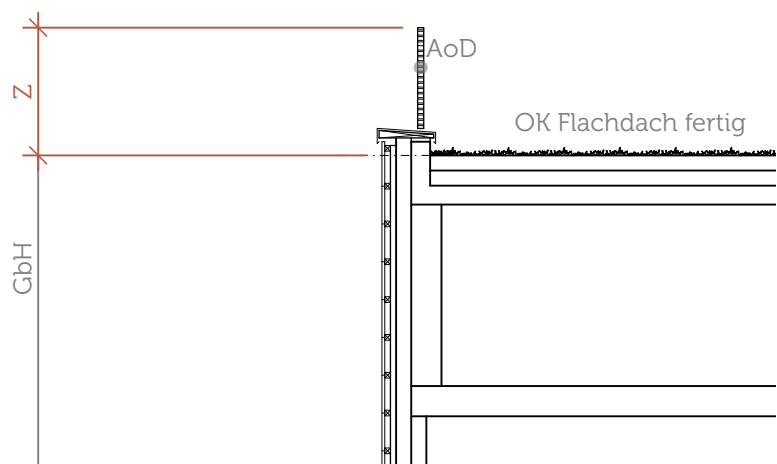

Dachraum (Art. 18 BauR)

Planungs- und Baugesetz

Art. 85 Dachraum

¹ Der Dachraum bezeichnet den Raum zwischen der höchstens zulässigen Gebäudehöhe und der höchstens zulässigen Gesamthöhe unter Einhaltung des nach Art. 84 Abs. 2 dieses Erlasses festgelegten Winkelmasses.

² Das Winkelmass beträgt bis zum festgelegten Bruchteil des Fassadenabschnitts höchstens 90 Grad.

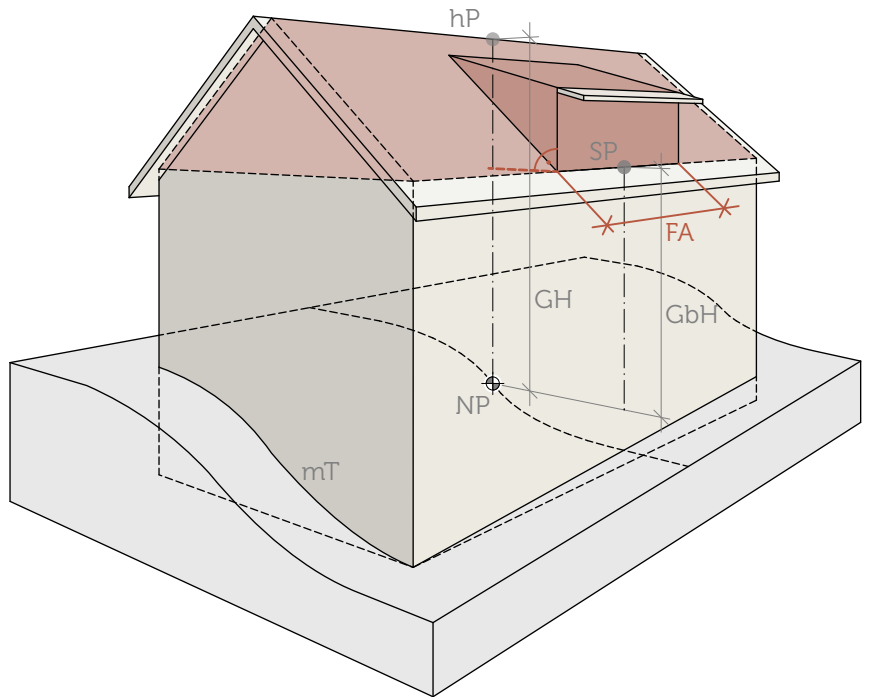

- FA** Bruchteil je Fassadenabschnitt
- hP** höchster Punkt des Daches
- SP** ausgemittelter Schnittpunkt in Fassadenmitte
- GbH** Gebäudehöhe
- GH** Gesamthöhe
- NP** Niveaupunkt
- mT** massgebendes Terrain

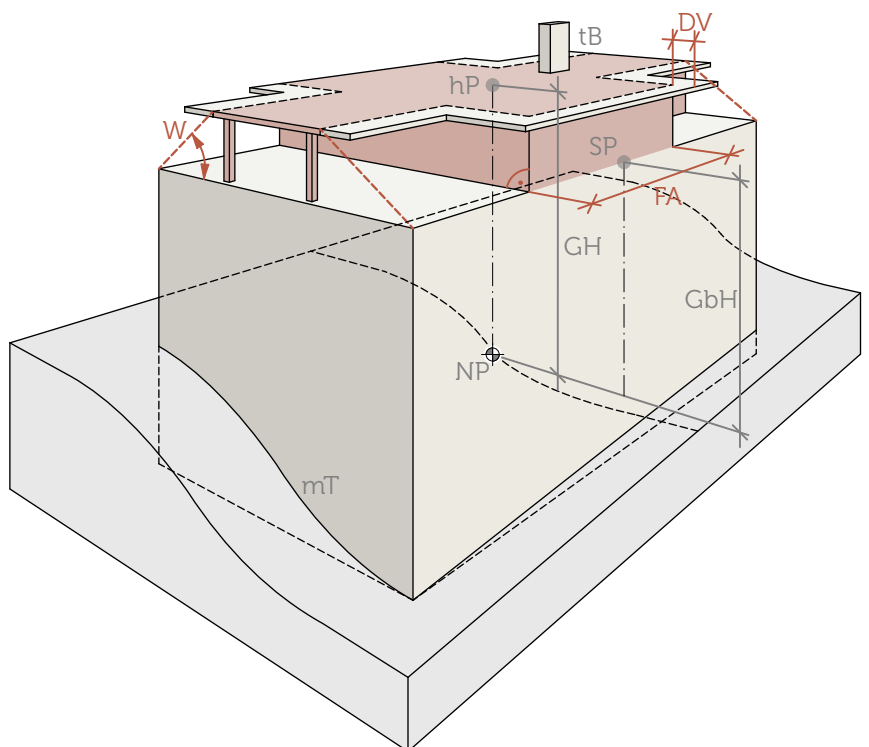

- FA** Bruchteil je Fassadenabschnitt
- DV** Dachvorsprung
- W** Winkelmass für Längsfassade
- GbH** Gebäudehöhe
- GH** Gesamthöhe
- NP** Niveaupunkt
- mT** massgebendes Terrain
- hP** höchster Punkt des Daches
- tB** technisch notwendiges Bauteil
- SP** ausgemittelter Schnittpunkt in Fassadenmitte

Mögliche Anordnung Attikageschosse

FA Bruchteil Fassadenabschnitt

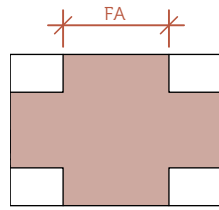

Dachaufsicht 1

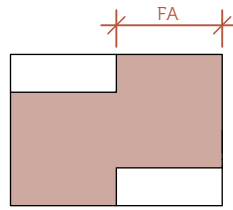

Dachaufsicht 2

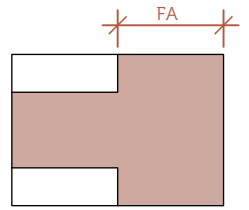

Dachaufsicht 3

Gebäudelänge und -breite (Art. 18 BauR)

Planungs- und Baugesetz

Art. 82 Gebäudelänge und Gebäudebreite

¹ Die Gebäudelänge bezeichnet die längere Seite des kleinsten die Baute umhüllenden Rechtecks, soweit diese über dem gestalteten Terrain liegt. Unberücksichtigt bleiben Anbauten, Dachvorsprünge sowie unterirdische Bauten nach Art. 76a dieses Erlasses.

² Die Gebäudebreite bezeichnet die kürzere Seite des kleinsten die Baute umhüllenden Rechtecks, soweit diese über dem gestalteten Terrain liegt. Unberücksichtigt bleiben Anbauten, Dachvorsprünge sowie unterirdische Bauten nach Art. 76a dieses Erlasses.

Gebäudelänge und -breite

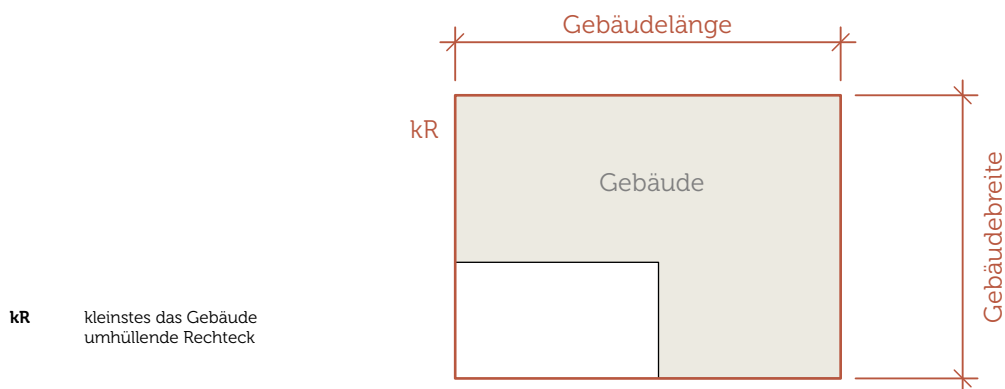

Gebäudelänge und -breite mit Vorbauten

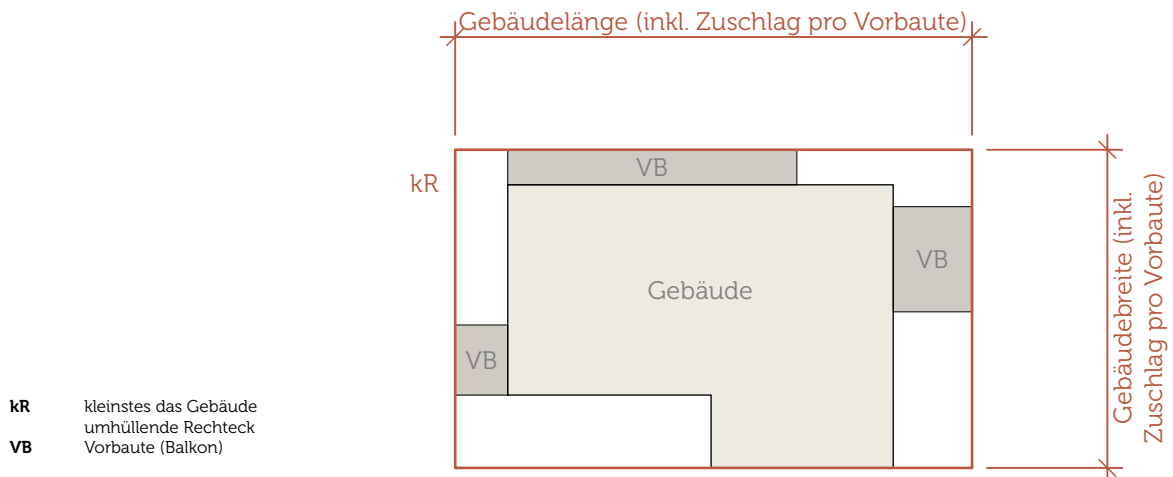

Gebäudelänge und -breite mit Anbaute

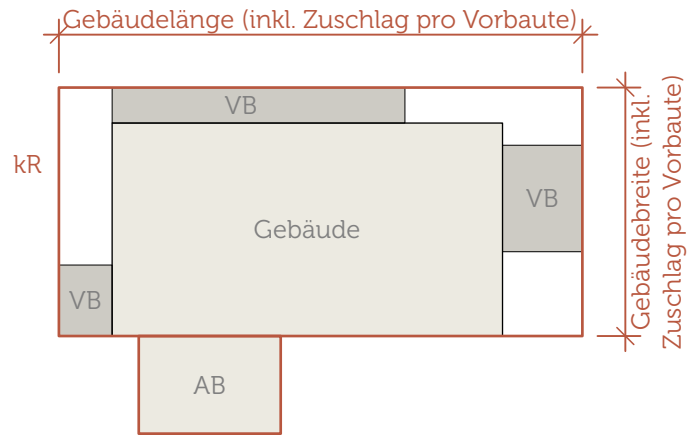

- kR** kleinstes das Gebäude umhüllende Rechteck
- VB** Vorbaute (Balkon)
- AB** Anbaute

Grenz- und Gebäudeabstand (Art. 20 BauR)

Planungs- und Baugesetz

Art. 92 Grenzabstand

¹ Als Grenzabstand von Gebäuden gilt die kürzeste im Grundriss gemessene Entfernung zwischen Grenze und Fassade. Die politische Gemeinde kann einen grossen und einen kleinen Grenzabstand festlegen.

^{1bis} Wird ein grosser Grenzabstand festgelegt, wird er gegenüber der am meisten nach Süden gerichteten Hauptwohnseite eingehalten. Die politische Gemeinde kann im Rahmennutzungsplan:

- Abweichende Ausrichtungen festlegen;
- Die Aufteilung der Summe der massgebenden Grenzabstände auf mehrere Hauptwohnseiten zu gleichen Teilen für den Fall zulassen, dass ein Gebäude zwei oder mehr annähernd gleichwertige Hauptwohnseiten aufweist.

² Der Grenzabstand kann ungleich auf benachbarte Grundstücke verteilt werden, wenn sich die Eigentümerin oder der Eigentümer des benachbarten Grundstücks schriftlich zur Einhaltung eines entsprechend grösseren Grenzabstands verpflichtet. Die Baubehörde verfügt diese Verpflichtung als öffentlich-rechtliche Eigentumsbeschränkung und lässt sie im Grundbuch anmerken.

³ Die politische Gemeinde kann für Bauten innerhalb einer Zone andere Masse für die Grenzabstände festlegen als gegenüber Grundstücken in anderen Zonen.

Art. 93 Gebäudeabstand

¹ Als Gebäudeabstand gilt die kürzeste Entfernung zwischen zwei Fassaden. Fehlen im kommunalen Rahmennutzungsplan Massangaben zum Gebäudeabstand, entspricht der Gebäudeabstand der Summe der für die beiden Gebäude vorgeschriebenen Grenzabstände. Er ist auch zwischen Gebäuden auf dem gleichen Grundstück einzuhalten.

² Steht auf dem Nachbargrundstück ein Gebäude mit einem geringeren als dem nach den massgebenden Bestimmungen geltenden Grenzabstand, genügt anstelle des Gebäudeabstands die Einhaltung des Grenzabstands, wenn keine wichtigen öffentlichen Interessen entgegenstehen.

GrA Ordentlicher Grenzabstand
GbA Gebäudeabstand (Summe der Grenzabstände)

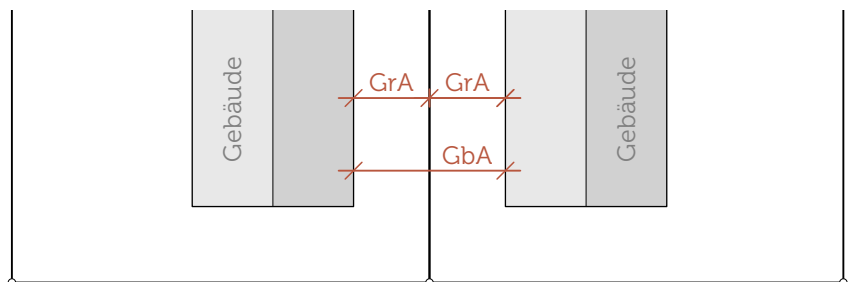

rGA reduzierter Grenzabstand
eGA erweiterter Grenzabstand
GbA Gebäudeabstand (Summe der Grenzabstände)

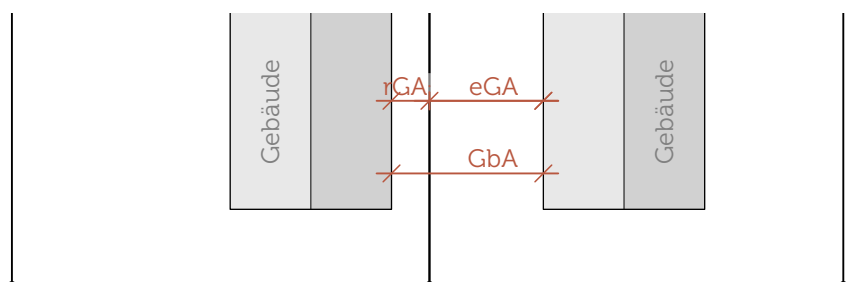

kGA kleiner Grenzabstand
gGA grosser Grenzabstand
A₁ verlagerte Grenzabstandsfläche
A₂ zu verlagernde Grenzabstandsfläche
A₁ ≥ A₂ flächengleiche Verlagerung der Grenzabstandsflächen

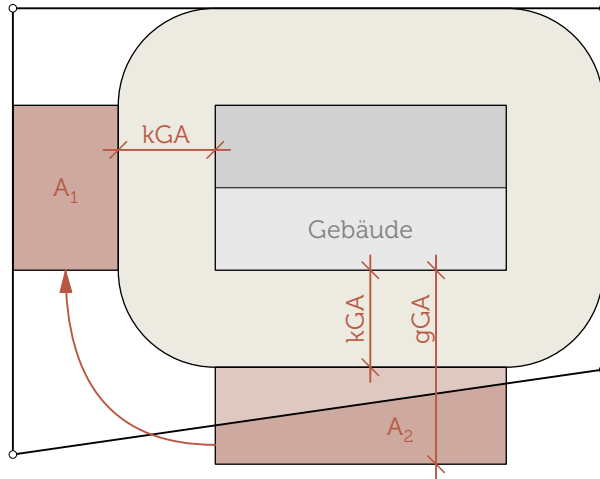

kGA kleiner Grenzabstand
gGA grosser Grenzabstand
A₁ zu verlagernde Grenzabstandsfläche
A₂ | A₃ verlagerte Grenzabstandsflächen
A₁ ≤ (A₂ + A₃)

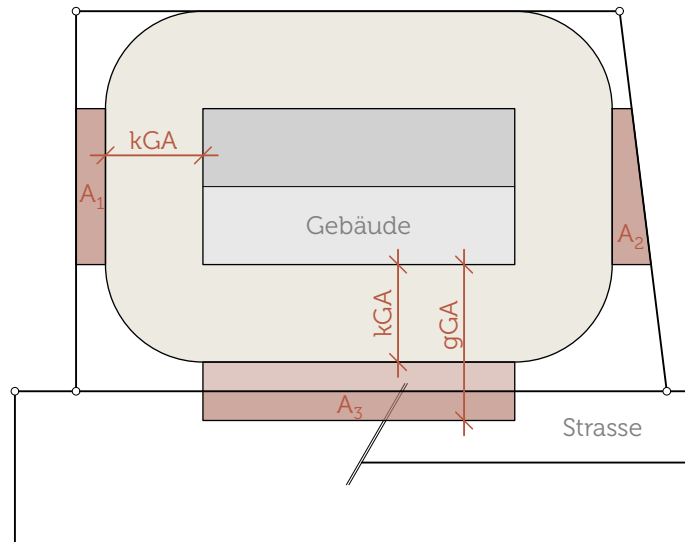

Kleinbauten und Anbauten (Art. 22 BauR)

Planungs- und Baugesetz

Art. 74 Kleinbauten

¹ Kleinbauten sind freistehende Gebäude, die in ihren Dimensionen die zulässigen Masse nicht überschreiten.

Art. 75 Anbauten

¹ Anbauten sind mit einem anderen Gebäude zusammengebaut, überschreiten in ihren Dimensionen die zulässigen Masse nicht und enthalten nur Nebenutzflächen.

² Die Baubehörde kann ausnahmsweise Hauptnutzungen zulassen, wenn keine überwiegenden privaten oder öffentlichen Interessen entgegenstehen.

Art. 94 Abstände von Kleinbauten und Anbauten

¹ Kleinbauten und Anbauten können mit schriftlicher Zustimmung der Eigentümerin oder des Eigentümers des benachbarten Grundstücks bis an die Grenze gestellt werden.

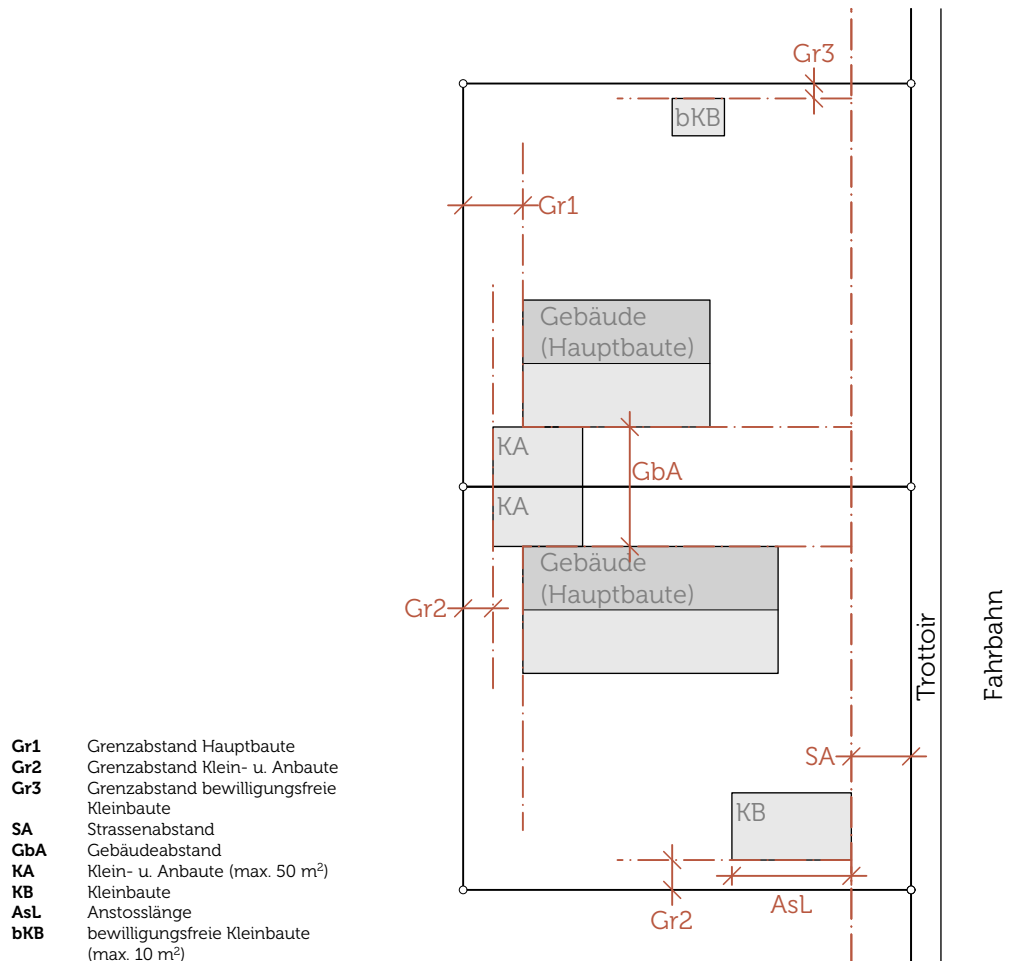

Vorbauten und Dachvorsprünge (Art. 23 BauR)

Planungs- und Baugesetz

Art. 76 Vorbauten

¹ Vorbauten sind punktuell oder nicht abgestützte, über die Fassade vorspringende Bauteile, wie Vordächer, Balkone, Erker, Veranden.

Erläuterungen

Diese Masse definieren nicht die maximale Abmessung einer Vorbaute bzw. eines Dachvorsprungs, sondern deren Abstandsprivileg. Die Elemente mit einem Abstandsprivileg sind rot dargestellt.

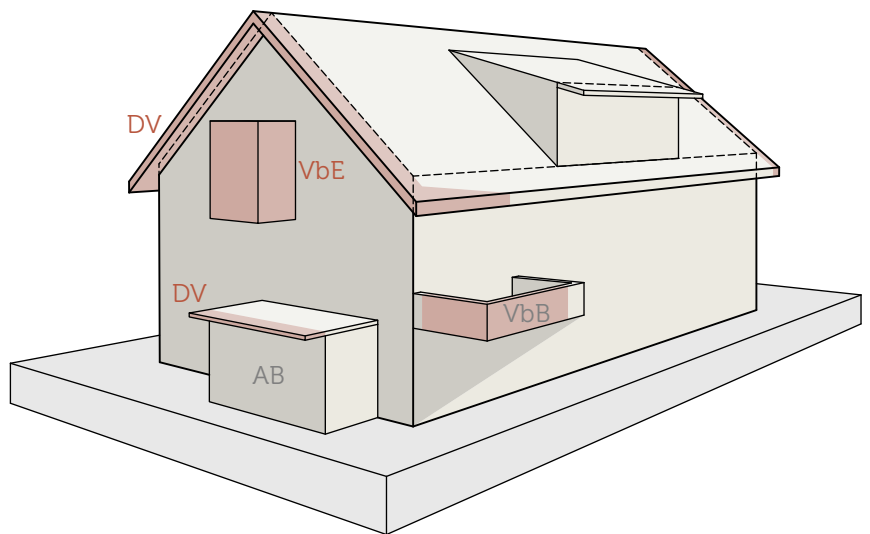

- DV** Dachvorsprung
- VbE** Vorbaute (Erker)
- VbB** Vorbaute (Balkon)
- AB** Anbaute

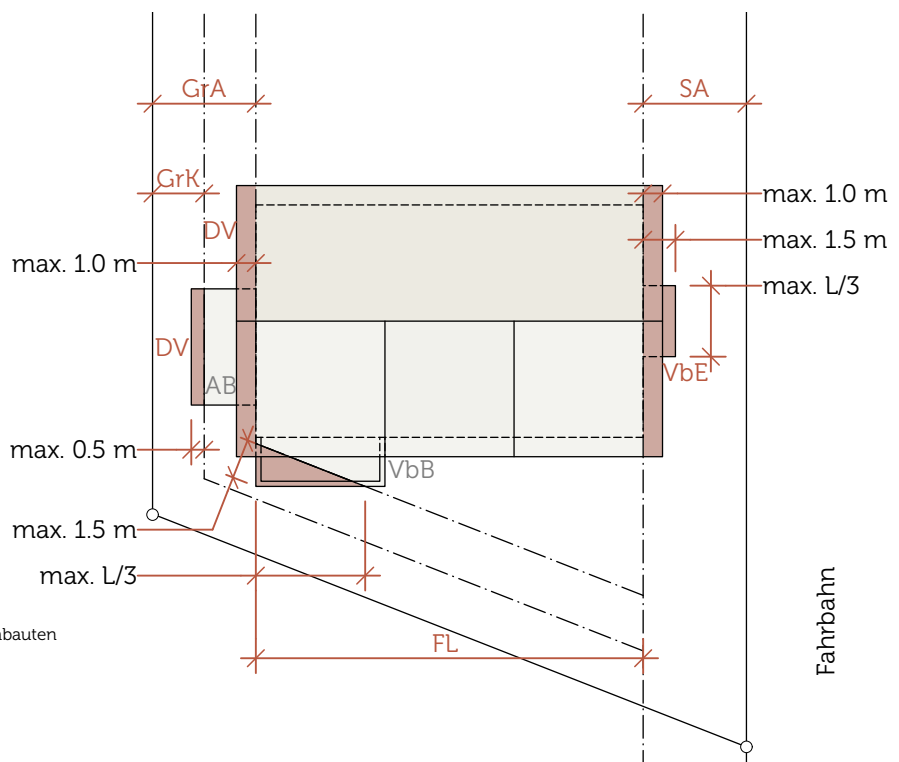

- GrA** Grenzabstand Hauptbauten
- GrK** Grenzabstand Klein- und Anbauten
- SA** Strassenabstand
- FL** Fassadenlänge
- VbE** Vorbaute (Erker)
- VbB** Vorbaute (Balkon)
- AB** Anbaute
- DV** Dachvorsprung

Aufschüttungen und Böschungen (Art. 24 BauR)

Planungs- und Baugesetz

Art. 97 Terrainveränderungen

¹ Abgrabungen sind höchstens bis zum zulässigen Mass unter das massgebende Terrain erlaubt. Ausgenommen sind Haus- und Kellerzugänge, Garten- ausgänge sowie Zufahrten.

² Aufschüttungen werden dem massgebenden Terrain angepasst. Stützmauern und Böschungen weisen einen Abstand zur Grenze auf.

³ Die politische Gemeinde legt im kommunalen Nutzungsplan die zulässigen Masse und den Grenzabstand von Stützmauern und Böschungen fest.

⁴ Mit schriftlicher Zustimmung der Eigentümerin oder des Eigentümers des benachbarten Grundstücks können Stützmauern und Böschungen bis an die Grenze gestellt werden.

Erläuterungen

Für Pflanzen gelten die Abstands- und Höhenvorschriften gemäss Art. 98 Einführungsgesetz zum Schweizerischen Zivilgesetzbuch (EG-ZGB, sGS 911.1).

BS Bereich Sträucher gem. Art. 98^{bis} EG ZGB
SK Stützkonstruktion
GG Grundstücksgrenze

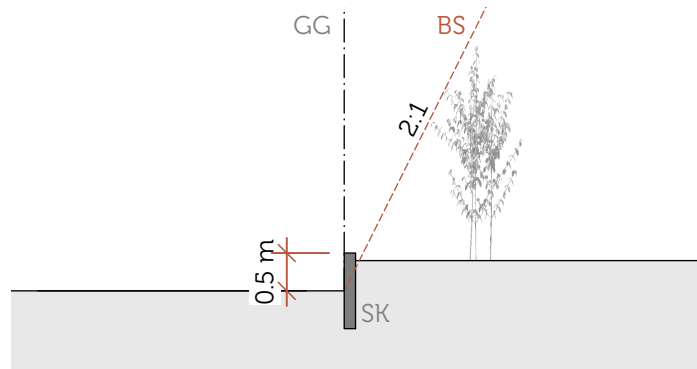

BS Bereich Sträucher gem. Art. 98^{bis} EG ZGB
BSK Bereich Stützkonstruktion gemäss Baureglement
SK Stützkonstruktion
GG Grundstücksgrenze

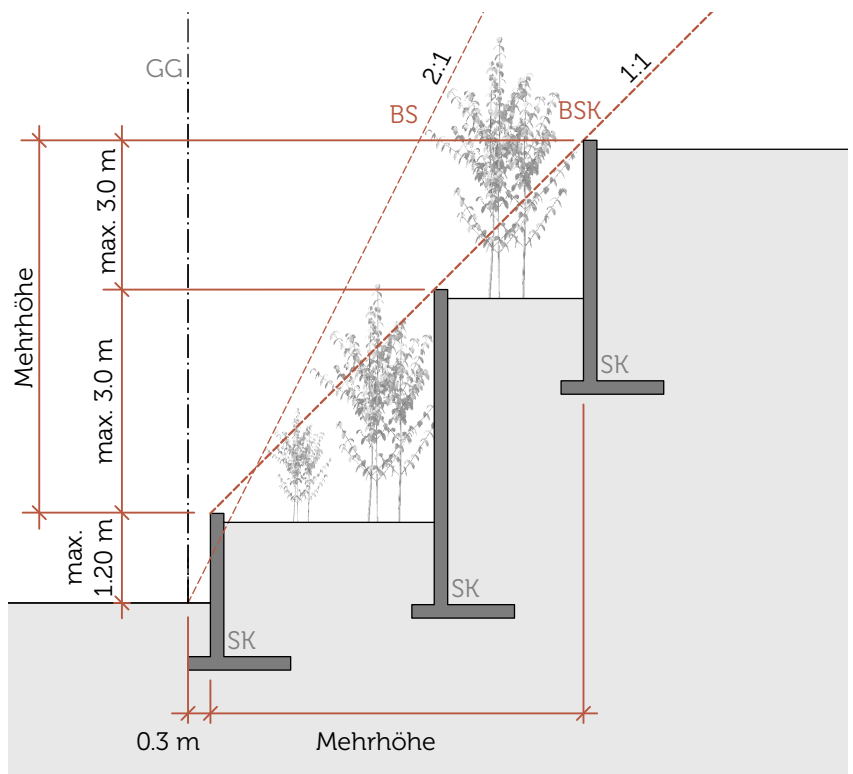

Abgrabungen (Art. 25 BauR)

Planungs- und Baugesetz

Art. 97 Terrainveränderungen

¹ Abgrabungen sind höchstens bis zum zulässigen Mass unter das massgebende Terrain erlaubt. Ausgenommen sind Haus- und Kellerzugänge, Gartenausgänge sowie Zufahrten.

² Aufschüttungen werden dem massgebenden Terrain angepasst. Stützmauern und Böschungen weisen einen Abstand zur Grenze auf.

³ Die politische Gemeinde legt im kommunalen Nutzungsplan die zulässigen Masse und den Grenzabstand von Stützmauern und Böschungen fest.

⁴ Mit schriftlicher Zustimmung der Eigentümerin oder des Eigentümers des benachbarten Grundstücks können Stützmauern und Böschungen bis an die Grenze gestellt werden.

Erläuterungen

Stützkonstruktionen oder Böschungen mit einer Höhe grösser als 0.5 m können entweder um die Mehrhöhe von der Grundstücksgrenze zurückversetzt oder gestaffelt ausgeführt werden.

Für Pflanzen gelten die Abstands- und Höhenvorschriften gemäss Art. 98 Einführungsgesetz zum Schweizerischen Zivilgesetzbuch (EG-ZGB, sGS 911.1).

Die rot eingefärbte Fläche stellt die Abgrabung dar.

mT massgebendes Terrain
gT gestaltetes Terrain

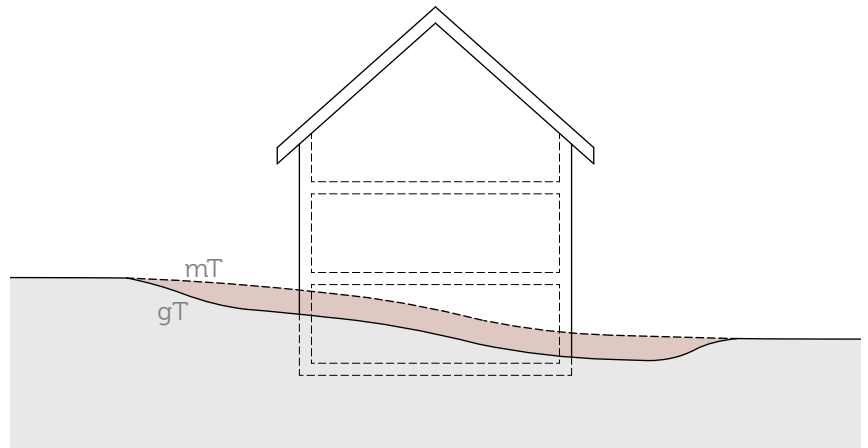

FL Fassadenlänge
mT massgebendes Terrain
gT gestaltetes Terrain

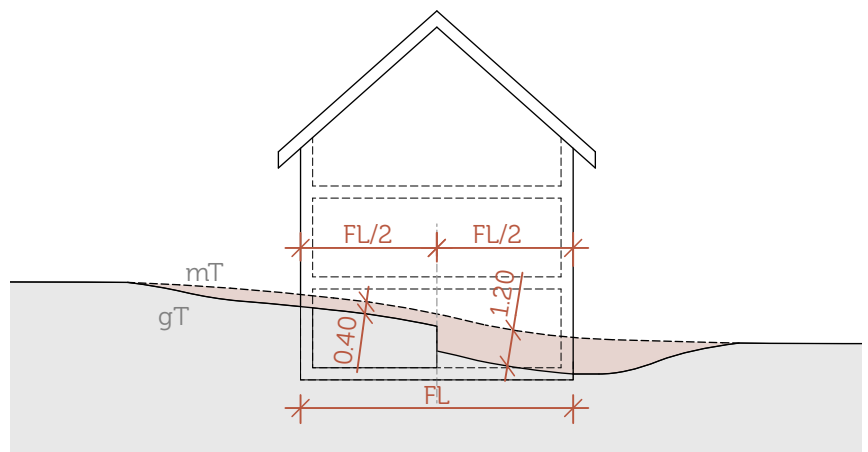

- zMA** zulässiges Mass für Abgrabungen
- a + b** max. Anzahl Meter für Abgrabung
- mT** massgebendes Terrain
- gT** gestaltetes Terrain

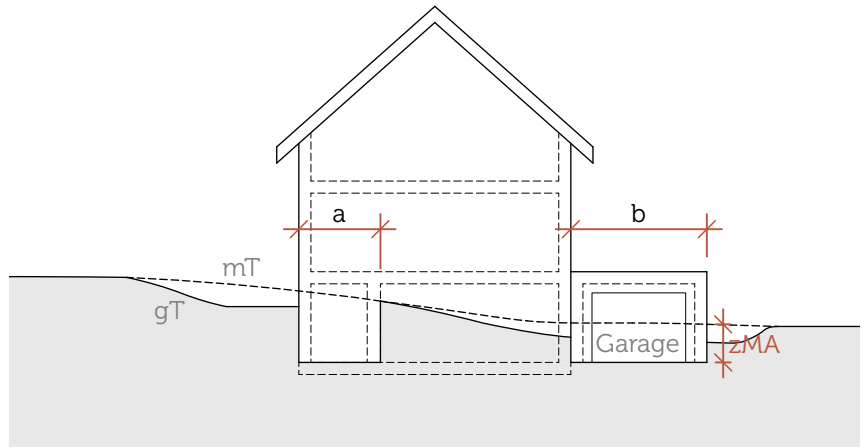

- zMA** zulässiges Mass für Abgrabungen unter 30 %
mittlerer Neigung max. 40 cm
- zMA+** zulässiges Mass für Abgrabungen
auf 1/2 der Fassadenlänge max. 1.20 m
($x + y \leq 1/2 L$)
- mN** mittlere Neigung über 30 %
- mT** massgebendes Terrain
- gT** gestaltetes Terrain
- FL** Fassadenlänge

